

# HSL 3-Jaw 초고속 중공척 [Long Stroke형]

## 3-Jaw Ultrahigh-Speed Open-Center Long-Stroke Chuck



### HYDRAULIC CHUCK

- Long-stroke high-speed 3-jaw wedge-style open-center power chuck

- 조 스트로크가 긴 3-조 중공유압척 (HS의 3배 길이)

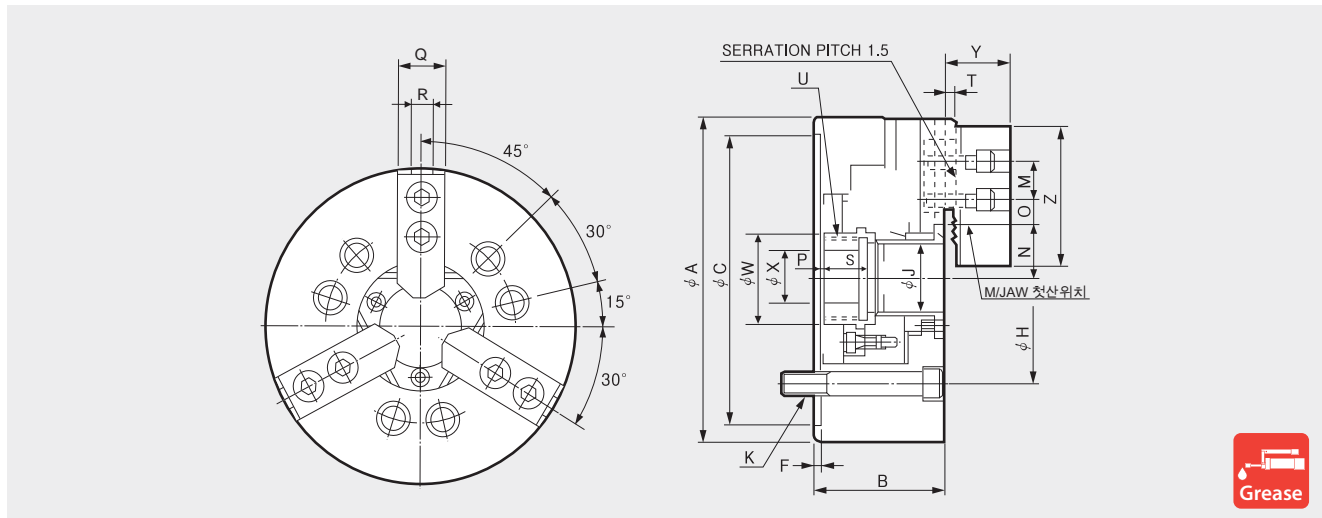

척의 오랜 수명을 유지하기 위해 최소 일 1회 이상 그리스를 주입하여 주십시오.

### Dimensions / 치수표

	A	B	C(H6)	F	H	J	K	M	Nmax	Nmin	Omax	Omin	Pmax	Pmin	Q	R	S	T	Umax	W	X	Y	Z
HSL-06	169	84	140	5	104.8	33	6-M10	20	39.3	29.2	16.75	9.25	14	-1	31	12	24	2	M42x1.5	47	20	32.5	72
HSL-08	215	99	170	5	133.4	46	6-M12	25	52.3	39.6	20.7	11.5	15.5	-6.5	35	14	22.5	2	M55x2.0	66	30	39	95
HSL-10	254	110	220	5	171.4	53	6-M16	30	62	47	26.2	9.7	14.5	-10.5	40	16	25	2	M65x2.0	80	45	43	110
HSL-12	304	130	220	6	171.4	63	6-M16	30	72.4	54.4	38.2	8.2	15	-15	49	21	28	2	M75x2.0	83	50	50.5	111

※ Blank and machined draw-nuts are available.  
 ※ "U" is Max. Draw nut size.

※ Draw-nut은 규격품과 미가공품이 있음.  
 ※ "U"는 Draw nut 최대 나사 가공 치수임.

### Specifications / 사양

	Thru Hole Diameter. 관통경 (mm)	Grip Dia. 파악경 (mm)		Jaw STROKE Diameter. 직경 (mm)	PLUNGER STROKE (mm)	Permissible Input Force 허용최대입력 KN (kgf)	Max. Static Gripping Force 최대정적파악력 KN (kgf)	Max. rp.m 허용최고 회전속도 min <sup>-1</sup> (rp.m)	Weight 중량 kgf	GD <sup>2</sup> N·m <sup>2</sup> (kgf·m <sup>2</sup> )	Operating Cylinder 적용실린더	Max. Hydraulic Pressure 최대설정유압력 MPa (kgf/cm <sup>2</sup> )	Operating HARD JAW 적용조	KITAGAWA® Model
		Max.	Min.											
HSL-06	33	169	28	20.2	15	27.9 (2845)	31.2 (3182)	4500	14	1.67 (0.17)	SH-13046 (SYH-1246)	3.40 (34.7)	HB06A1	BL-206
HSL-08	46	215	32	25.4	22	41.1 (4191)	49.0 (4997)	3300	25	7.75 (0.79)	SH-15052 (SYH-1552)	2.99 (30.5)	HB08A1	BL-208
HSL-10	53	254	42	30	25	53.8 (5486)	63.0 (6427)	3000	45	12 (1.2)	SH-18077 (SYH-1877)	3.20 (32.6)	HB10A1	BL-210
HSL-12	63	304	43	36	30	69.3 (7067)	80.4 (8199)	2200	78	36 (3.67)	SYH-2091	3.22 (32.8)	HB12N1	BL-212

※ Maximum turning speed is based upon actual measurement.  
 ※ Specifications are subject to change without notice.  
 ※ Samcully Machinery Co., Ltd. is no longer an OEM manufacturer for Kitagawa® Iron Works Co., Ltd.

※ 허용최고 회전속도는 실척치에 준함.  
 ※ 사양은 예고없이 변경될 수 있음.  
 ※ 상기 Model 은 주문제작 사양임.  
 ※ 삼천리기계는 현재 기타가와에 OEM 생산을 하지 않습니다.