

PAC 공압 액추에이터 척

Pneumatic Actuator Chuck



PNEUMATIC CHUCK

- Easy to process for big bore workpiece like pipe material
- Can make a machine tool more compact as no need a hydraulic system
- Built-in lock valve
- 대관통경 파이프 소재 작업 용이
- 별도의 유압 시스템이 필요없으므로 콤팩트한 공작기계 제작 가능
- 로크밸브 내장

See page 58
Gripping Force

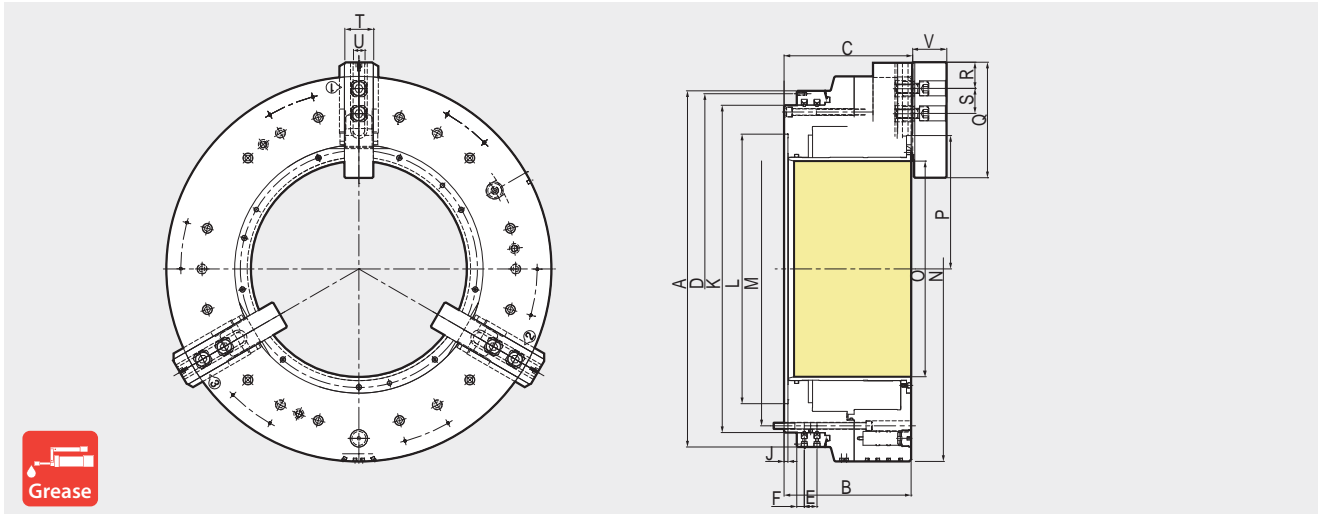

최의 오랜 수명을 유지하기 위해 최소 일 1회 이상 그리스를 주입하여 주십시오.

Dimensions / 치수표

	A	B	C	D	E	F	J	K	L	M	N	O	PMax.	PMin.	Q	R	S	T	U	V
PAC-60275	605	280	284	585	26	17	8	535	450	508	-	275	205.9	180.5	195	37	40	60	36	78
PAC-100560	925	330	334	910	33	19.5	10	850	700	815	1000	560	346.3	321.1	300	68	65	75	30	88

Specifications / 사양

	Plunger Stroke (mm)	Jaw Stroke Diameter 직경 (mm)	Clamping force (bbar) 클램프력 (kN)	Max. r.p.m 허용최고 회전속도 min ⁻¹ (r.p.m.)	Moment Of Inertial (kgf.m ²)	Weight 중량 kgf
PAC-60275	57	16.9	180	1100	20.6	355
PAC-100560	74	15	280	450	157.6	960